

Schéma et représentation

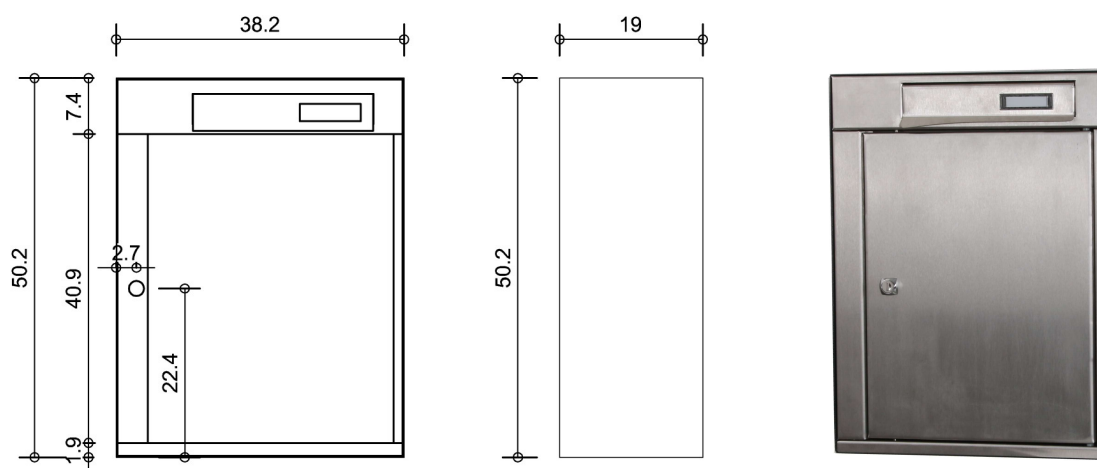

Descriptif

Module de boîte aux lettres simple, pour un courrier (OpiOne), spacieuse, aux normes européennes. Ce modèle est prévu pour l'intérieur ou l'extérieur. La face avant, composant l'entrée du courrier, est fixée mécaniquement sur une niche indépendante. La face peut être changée à tout moment. Ce type de boîte aux lettres peut être composé et assemblé avec des modules "double courrier" (OpiTwin) pour composer des ensembles multiples (OpiMany) pairs ou impairs.

Matériaux et Caractéristiques techniques

Niche de support épaisseur 15/10^e mm traitée par un primaire époxy et une couleur Ral époxy dans une gamme définie. Double peinture au four à 200° C (primaire et couche finale).

Module de façade 1 courrier en acier inoxydable brossé de série épaisseur 10/10^e mm.

Porte renforcée inoxydable brossé épaisseur renforcée 15/10^e mm.

Serrures à grand nombre de combinaisons.

Porte-étiquette intégré au clapet de fermeture.

Fixation

Fixation murale ou sur pied.
Fixation sol apparente ou enterrée.

Éléments complémentaires

Sécurisation de l'ouverture par 3 points de fermeture sur la porte au lieu de 1 point de fermeture.
Pied central pour support de boîte en dos ou en pied latéral (Opifoot).

Avantages du système

Boîte spacieuse et aux normes européennes.
Face avant et pièces interchangeables.